

THOMSON

Air - Fryer

INSTRUCTION MANUAL



Model: TM-AF1800

دفترچه راهنما

توصیه‌های مهم ایمنی

خطر

- سیم برق، دو شاخه یا بدنه را در آب نگذارید یا موقع شستشو زیر آب نگیرید.
- برای جلوگیری از شوک یا جرقه الکترونیکی مطمئن شوید که هیچ مایعی در دستگاه باقی نمانده است.
- در طول زمان کار دستگاه ورودی و خروجی هوا در دو طرف دستگاه را نپوشانید.
- در طول کار دستگاه بعضی از قسمت‌های آن مانند سبد و مخزن بسیار داغ می‌شود. از دست زدن به آن خودداری نمایید.

هشدار

- از هماهنگ بودن ولتاژ برق دستگاه که بر روی دستگاه نوشته شده و ولتاژ برق موجود اطمینان حاصل کنید.
- لطفاً قبل از استفاده از دستگاه سیم برق و بقیه قطعات را چک نمایید و در صورت خراب بودن از استفاده از آنها خودداری نمایید.
- دور از دسترس کودکان قرار دهید.
- با دست خیس دوشاخه را وارد پریز نکنید و به صفحه لمسی دست نزنید.
- دستگاه را نزدیک مواد قابل اشتعال مانند پارچه، پرده یا کاغذ دیواری نگذارید یا استفاده نکنید.
- از دستگاه طبق دستورالعمل این دفترچه استفاده کنید.
- هنگام کار کردن دستگاه هوای گرم از دریچه تهویه هوا خارج می‌شود. لطفاً دست و صورت خود را از این قسمت دور نگه دارید.
- اگر دما و زمان انتخاب شده برای پخت زیاد باشد امکان دارد غذا بسوزد و بخار از دریچه هوا خارج شود. در این صورت دستگاه را به سرعت خاموش نموده و غذا را خارج نمایید.
- بعد از اتمام کار دکمه خاموش را بزنید و دوشاخه را از پریز خارج نمایید.

احتیاط

- هنگامی که از دستگاه استفاده نمی‌کنید یا می‌خواهید آن را تمییز کنید ابتدا از پریز خارج نمایید.
- قطعاتی را که برای این دستگاه ساخته نشده است را استفاده نکنید.
- این دستگاه برای استفاده خانگی می‌باشد.
- قبل از قرار دادن غذا در سبد، مخزن و سبد را تمیز و خشک نمایید و سپس از آن استفاده نمایید.
- تا زمانی که مخزن به درستی در جای خود قرار نگرفته باشد دستگاه به حالت Standby نمی‌رود.

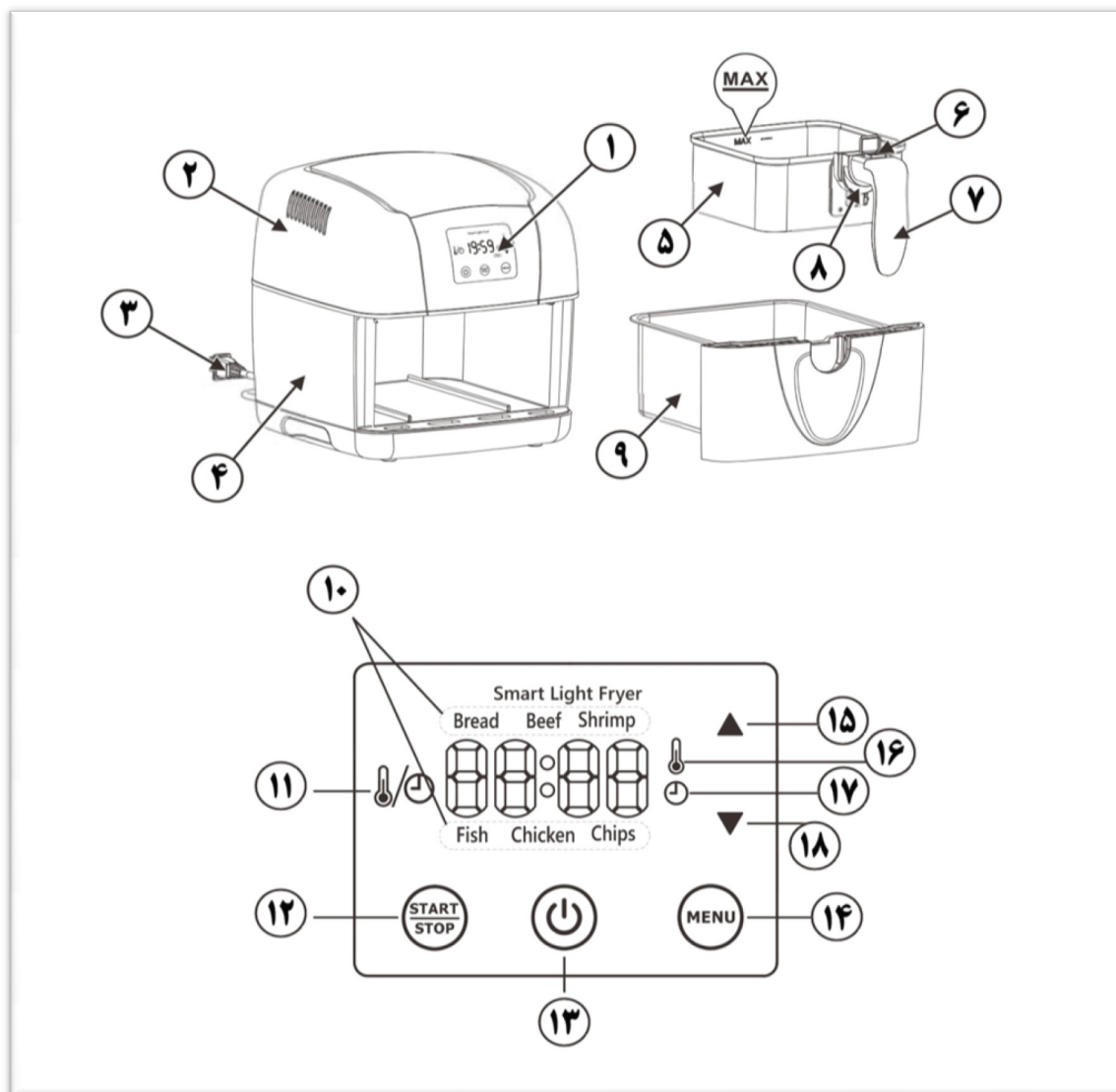

لیست غذا	.۱۰	صفحه لمسی	.۱
دما/ زمان	.۱۱	پوشش بالایی	.۲
شروع/ اتمام	.۱۲	دو شاخه	.۳
روشن/ خاموش	.۱۳	بدنه دستگاه	.۴
لیست	.۱۴	سبد	.۵
افزایش	.۱۵	دکمه آزاد شدن سبد	.۶
نشانگر گرمایش	.۱۶	دسته	.۷
نشانگر زمان	.۱۷	قلاب دسته	.۸
کاهش	.۱۸	مخزن	.۹

طرز کار

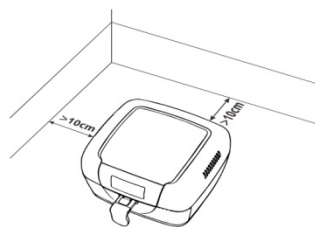

۱. دستگاه را روی سطحی افقی، مسطح و ثابت قرار دهید. حداقل ۱۰ سانتی متر از پشت و طرفین از دیوار فاصله داشته باشد و توجه کنید که از پرده‌ها، کاغذ دیواری و دیگر مواد قابل اشتعال دور باشد.

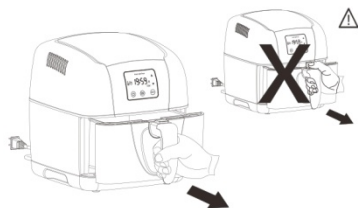

۲. دسته را در دست بگیرید، مخزن را از دستگاه خارج نموده و بر روی سطح مسطحی قرار دهید سپس دکمه خروج سبد را فشار دهید تا سبد از محفظه خارج شود.

توجه: هنگام خارج کردن مخزن همزمان دکمه آزاد شدن سبد را فشار ندهید.

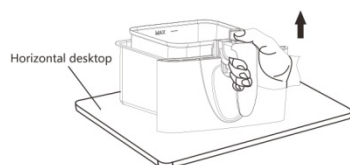

۳. مواد غذایی را در سبد گذاشته و سپس سبد را درون مخزن قرار دهید.

توجه: دسته را گرفته و سبد را در جای خود رها کنید تا از قرار گرفتن سبد در مخزن اطمینان حاصل نمایید.

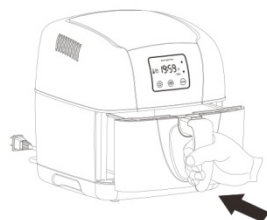

۴. مخزن و سبد را درون دستگاه قرار دهید تا در جای خود قرار گیرد.

توجه: فقط زمانی که مخزن در جای صحیح قرار گرفته باشد، دستگاه در حالت **standby** قرار میگیرد.

انتخاب حالت‌ها

موقع روشن کردن دستگاه صدایی خواهید شنید و نشانگر خاموش/ روشن (☺) بر روی صفحه لمسی خاموش و روشن می‌شود.

نشانگر خاموش/ روشن (☺) را فشار دهید. اکنون نشانگر روشن است و صفحه نمایش زمان و دمای از پیش تنظیم شده را نشان می‌دهد (" 200°C " " 30:00 ") در این زمان دو حالت برای استفاده کاربران وجود دارد. حالت اول لیست از قبل تنظیم شده و حالت دیگر به صورت دستی تنظیم می‌شود.

Menu mode: دستگاه ۶ حالت از پیش تنظیم شده برای انتخاب دارد.

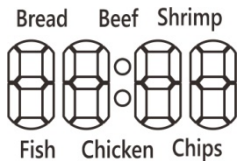

Manual mode: به کاربران اجازه می‌دهد تا زمان و دمای دلخواه را برای پخت و پز انتخاب کنند. دما تا ۲۰۰ درجه سانتی‌گراد و زمان تا ۳۰ دقیقه قابل تنظیم است.

توجه: پیشنهاد می‌شود اگر دستگاه سرد است برای ۳ دقیقه آن را گرم کنید.

تنظیمات پخت و پز

1. **Menu mode:** کاربران میتوانند از ۶ حالت از قبل تنظیم شده برای پخت غذا استفاده کنند: نان، گوشت، میگو، چیپس، مرغ، ماهی
- بر روی **Menu** برای انتخاب نوع غذا کلیک نمایید.
- بعد از انتخاب نوع غذا دکمه **START** را فشار دهید، دستگاه شروع به پختن می‌کند. صفحه لمسی، زمان پخت و نشانگر دما را به صورت ذیل نشان خواهد داد:

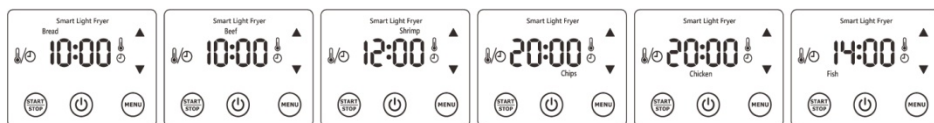

توجه: هنگامی که نشانگر قرمز رنگ گرمایش روشن است نشان میدهد که دستگاه در حال داغ شدن است.

2. برای تعیین زمان و دمای دلخواه از **Manual mode** استفاده نمایید.
- دکمه نشانگر فشار دهید، صفحه لمسی زمان را در حالت چشمک‌زن نشان می‌دهد بنابراین برای تنظیم زمان ▲ یا ▼ را فشار دهید. بعد از تنظیم زمان را فشار داده و برای افزایش یا کاهش دما از ▲ یا ▼ استفاده نمایید.
- بعد از انتخاب زمان و دما **START** را فشار دهید تا پختن شروع شود.

توصیه: ۱. برای پخت بهتر و سریعتر غذا، مواد را به قطعات دلخواه برش بزنید و آن را پشت و رو کنید.

۲. زمان پخت طولانی‌تر معمولاً نتیجه بهتری در پختن دارد.

توجه: در طول مدت پخت و پز به مخزن و محفظه دست نزنید.

3. هر بار برای پشت و رو کردن غذا ابتدا دکمه **STOP** را فشار دهید تا نشانگر مدت زمان پخت متوقف شود و دوباره بعد از گذاشتن سبد در مخزن **START** را فشار دهید تا زمان باقی‌مانده پخت ادامه یابد.

توصیه: بعد از فشردن دکمه **STOP**، اگر تا ۳ دقیقه دکمه **START** را فشار ندهید دستگاه به حالت **Standby** می‌رود.

بعد از اتمام زمان پخت

۱. هنگامی که زمان پخت به اتمام برسد دستگاه ۵ بار بوق می‌زند، موتور دستگاه برای ۳۰ ثانیه شروع به خنک کردن دستگاه می‌کند.
۲. بعد از پختن اطمینان حاصل کنید که موتور متوقف شده است و سپس دسته را گرفته و مخزن و سبد را از دستگاه خارج نموده و بر سطح مسطحی قرار دهید.

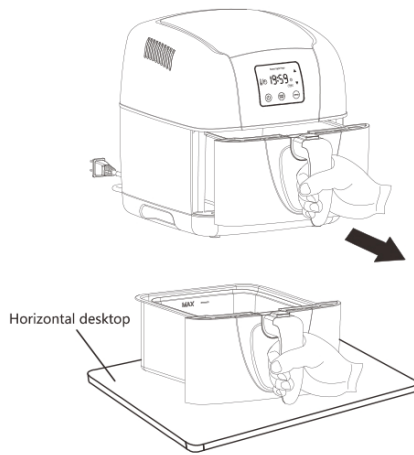

خطر: هنگامی که در حال خارج کردن مخزن هستیید دکمه خارج کردن سبد را فشار ندهید.

توجه: بعد از پختن غذا دمای مخزن و سبد بسیار بالاست. لطفا دقت نمایید تا هنگام خارج کردن مخزن و سبد نسوزید. اگر مقدار زیادی غذا در سبد است از یک کمکی برای خارج کردن مخزن استفاده نمایید.

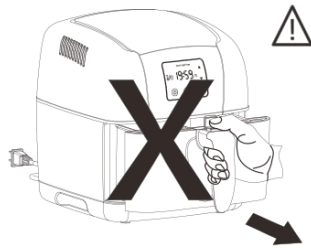

۳. برای خروج سبد از مخزن لطفا دکمه خروج را بزنید.

توجه: ۱. برای خروج سبد فقط از دکمه خروج سبد استفاده نمایید.

۲. برای خارج کردن سبد ابتدا اطمینان حاصل نمایید که موتور متوقف شده است سپس با دقت دسته را گرفته و مخزن را خارج نموده و بر سطح صاف قرار دهید.

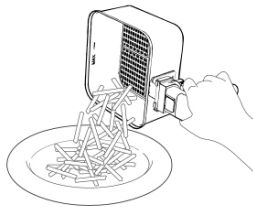
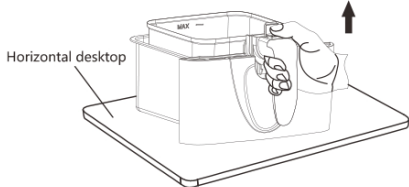

۴. غذا را داخل ظرف بگذارید.

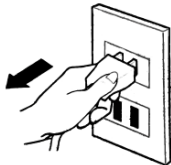

۵. هنگامی که کارتان با دستگاه تمام شد لطفا دکمه خاموش / روشن (⏻) را برای خاموش کردن فشار دهید و سپس دو شاخه را پریز خارج نمایید.

تمیز کردن و نگهداری

توجه:

- اطمینان حاصل نمایید که قبل از شستشو دوشاخه از پریز خارج شده باشد.
- مخزن و سبد را پس از استفاده با مایع شستشو و آب تمیز نمایید.
- دستگاه را با یک دستمال تمیز نمایید. از مایع شستشو استفاده نکنید.
- سیم برق، دوشاخه و بدنه دستگاه را در آب غوطه ور نکنید. این ممکن است باعث خراب شدن، صدمه دیدن یا شوک الکتریکی شود.
- بعد از خشک شدن تمام قطعات را در جای خود قرار دهید.