

دفترچه راهنمای آون توستر

THOMSON

Multi-Functional Oven

Model: TM-OV3600RC



نکات مهم

۱. تمامی کتابچه راهنما را مطالعه نمایید.
۲. به سطوح داغ دست نزنید.
۳. قبل از راه اندازی مطمئن شوید مشخصات نوشته شده روی دستگاه با ولتاژ برق موجود هماهنگ باشد.
۴. برای جلوگیری از شوک الکتریکی از قرار دادن دستگاه و سیم برق در آب خودداری نمایید.
۵. دستگاه و دوشاخه آن را دور از دسترس اطفال قرار دهید.
۶. هنگامی که از دستگاه استفاده نمیکنید آن را از پریز برق خارج کنید.
۷. قبل از تمیز کردن دستگاه آن را از پریز جدا کرده و بگذارید کاملاً سرد شود.
۸. در صورت خراب بودن دوشاخه یا سیم برق از آن استفاده نکنید.
۹. هنگام خارج کردن سینی و مواد غذایی کاملاً مراقب باشید.
۱۰. در صورتی که دستگاه توسط پارچه یا کاور پوشیده شود امکان آتش سوزی وجود دارد.
۱۱. از قطعاتی به جز قطعات موجود در دستگاه برای راه اندازی آن استفاده نکنید.
۱۲. به هیچ وجه موادی مانند کاغذ و پلاستیک را در دستگاه قرار ندهید.
۱۳. هنگام کشیدن از پریز دستگاه را در حالت خاموش قرار داده، سپس از پریز جدا نمایید.
۱۴. این دستگاه برای استفاده خانگی تهیه شده است.
۱۵. حداکثر وزن مواد برای پختن غذا در این دستگاه سه کیلو و نیم است.

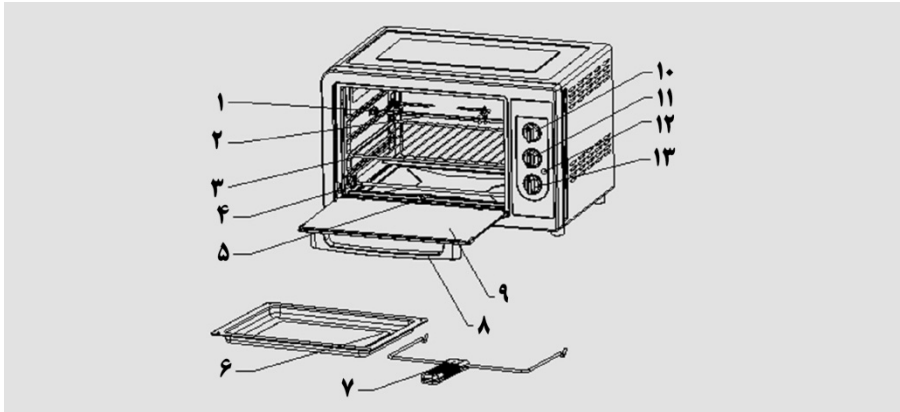





- | | |
|--|---------------------------|
| ۱. سیخ کباب | ۷. دسته جوجه گردان |
| ۲. محور چرخش | ۸. دسته درب |
| ۳. دسته کباب پز | ۹. درب شیشه‌ای |
| ۴. المنت گرم کن پایین | ۱۰. دکمه کنترل دما |
| ۵. سینی زیرین جهت جمع آوری خورده غذاها | ۱۱. دکمه کنترل نوع عملیات |
| ۶. سینی پخت | ۱۲. نشانگر خاموش/روشن |
| | ۱۳. دکمه تنظیم زمان |

دکمه کنترل دما



این دکمه جهت کنترل دمای دلخواه تعبیه شده است. بیشترین دمای این دستگاہ ۲۳۰ درجه سانتی گراد است.

دکمه کنترل نوع عملیات

دکمه را بچرخانید و نوع عملیات دلخواه را انتخاب نمایید:

-  به این معناست که فقط المنت‌های گرم کن بالایی کار می‌کنند.
-  به این معناست که فقط المنت‌های گرم کن پایینی کار می‌کنند.
-  به این معناست که المنت‌های گرم کن بالایی و پایینی کار می‌کنند.
-  به این معناست که المنت‌های گرم کن بالایی در حالی که گردش هوای گرم نیز در حال انجام است، کار می‌کنند.
-  به این معناست که تمامی المنت‌ها در حالی که گردش هوای

گرم در حال انجام است کار می‌کنند. هنگام چرخش هوای گرم، هوای گرم در فضای داخلی برای سرخ کردن و تست کردن سریع و سراسری غذا می‌چرخد.

-  به این معناست که المنت‌های بالایی کار می‌کنند و همزمان محور چرخش نیز در حال چرخیدن است.
-  به این معناست که تمامی المنت‌ها و محور چرخش همزمان در حال کار هستند. در حالت چرخش، محور چرخش جهت سرخ کردن بهتر مرغ می‌چرخد.
-  به این معناست که تمامی المنت‌ها، محور چرخش و چرخش هوای گرم کار می‌کنند.

تنظیم زمان

دکمه تنظیم زمان جهت تنظیم زمان پخت مطلوب تعبیه شده است و طولانی‌ترین زمان پخت برای ۶۰ دقیقه قابل تنظیم می‌باشد.

نکات مهم قبل از اولین استفاده

دستگاه را از بسته بندی خارج نموده و روی سطح صاف قرار دهید. تمامی کارت ها و بسته های پلاستیکی درون دستگاه را بیرون بیاورید. سپس با یک پارچه نمدار تمامی سطوح داخلی را تمیز نمایید. تمامی قطعات جدا شدنی را با آب گرم و مایع شستشو بشویید.

توجه!

۱. امکان دارد اولین بار از دستگاه کمی بوی دود و سوختگی به مشام برسد (حدود ۱۵ دقیقه).
۲. برای نتیجه بهتر، حداقل فاصله بین غذا و المنت بالایی باید ۳۰ میلی متر باشد.
۳. دو المنت برای پخت بهتر وجود دارد که با توجه به حجم غذا و دمای مناسب بهترین حالت را بتوانید برای پخت انتخاب نمایید.
۴. هنگامی که میخواهید زمان پخت را کمتر از ۵ دقیقه انتخاب نمایید همیشه درجه را بیشتر از ۵ دقیقه بچرخانید و سپس آن را به زمان دلخواهتان برگردانید. این کار باعث تنظیم دقیق و مطمئن زمان خواهد شد.
۵. در طول زمان پخت مراقب باشید تا غذا نسوزد.
۶. این دستگاه دارای چرخش هوای گرم است تا غذا را سریعتر سرخ و برشته نماید. اگر میخواهید از این قابلیت استفاده نمایید این حالت را انتخاب نمایید تا غذا به صورت دلخواه شما در آید.

استفاده از توستر

توست کردن

۱. دکمه تنظیم دما را در جهت عقربه های ساعت بچرخانید و دمای دلخواه را انتخاب نمایید. دکمه تنظیم حالت را بر  قرار دهید تا المنت های بالا و پایین همزمان شروع به کار کند. سینی گریل را در جای مناسب قرار دهید. می توانید تعداد ۶ عدد نان را بر روی سطح قرار دهید. توصیه می شود سینی را در پایین ترین محل قرار دهید.

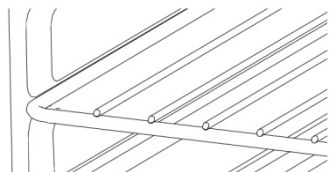

توجه: توجه داشته باشید که سینی فقط از یک سمت در محل قرار میگیرد. اگر سینی را نتوانستید در جای مناسب قرار دهید آن را بچرخانید و دوباره امتحان نمایید.

۲. زمان توست کردن بین ۳ تا ۶ دقیقه است. هنگامی که زمان توست کردن به پایان رسد زنگ به صدا در می آید و برق نیز قطع خواهد شد. توجه داشته باشید هر چه زمان طولانی تری را انتخاب نمایید نان توست تر می شود.

توجه: هر چه تعداد نان بیشتری را در دستگاه قرار دهید نان ها کمتر توست می شود پس زمان و دمای مناسب با آن را انتخاب نمایید.

۳. شما می توانید توست کردن را در هر زمانی قطع نمایید. دکمه تنظیم زمان را بر روی حالت "خاموش" قرار دهید. در این صورت زنگ به صدا در می آید.

توجه: امکان دارد نان بسوزد پس زمان های طولانی را انتخاب نکنید.

پخت

توصیه می شود قبل از گذاشتن غذا در دستگاه، دستگاه را گرم کنید.

۱. با توجه به حجم غذا و نوع سلیقه تان میزان دما و زمان پخت را تنظیم نمایید.

۲. با چرخاندن دکمه میزان حرارت، حالت المنت های گرم کننده را انتخاب نمایید.

۳. پس از گرم شدن دستگاه، غذا را در سینی گذاشته و آن را در جایگاه مناسب قرار دهید.

توجه: در طول زمان پخت، المنت ها خاموش و روشن می شود تا دمایی متعادل در جریان باشد.

۴. پس از اتمام زمان دکمه تنظیم زمان بر روی حالت "خاموش" قرار می گیرد، صدای زنگ شنیده خواهد شد سپس دستگاه و نشانگر آن به صورت اتوماتیک خاموش خواهد شد.

۵. اکنون می توانید سینی غذا را از دستگاه خارج نمایید.

هشدار: مراقب باشید! امکان دارد سینی پخت بسیار داغ باشد، آن را با احتیاط خارج نمایید.

کباب کردن

این دستگاه می‌تواند برای کباب کردن نیز به کار برده شود.

۱. توصیه میشود دستگاه قبل از استفاده گرم و سپس در دمای مد نظر تنظیم شود.
۲. دما، زمان و حالت المنت ها را انتخاب نمایید.
۳. غذا را در محفظه برای کباب شدن قرار دهید.
۴. پس از اتمام زمان زنگ به صدا در می‌آید و دستگاه به طور خودکار خاموش خواهد شد.

کباب کردن مرغ یا گوشت با استخوان

۱. تمامی قسمت‌های مرغ را به سیخ زده و آن را در جایگاه مخصوص قرار دهید.
۲. دما و زمان مناسب برای کباب شدن را انتخاب نمایید.
۳. نوع حالت المنت را از گزینه‌های موجود انتخاب کنید.
۴. پس از اتمام پخت زنگ به صدا در می‌آید سپس میتوانید آن را از دستگاه خارج نمایید.

خارج کردن از حالت انجماد

۱. برای استفاده از این قابلیت کاغذ، پلاستیک یا فویل پیچیده شده در اطراف غذا را جدا نمایید..
- دستگاه را از قبل گرم نکنید و حالت چرخش هوای گرم را انتخاب نکنید.
۲. غذا را در سینی پخت قرار دهید.
۳. دستگاه را روشن نمایید.
۴. دکمه تنظیم دما را بر روی ۷۰ قرار دهید.
۵. دکمه تنظیم زمان را بر روی زمان دلخواه قرار دهید.
۶. هنگام تمام شدن زمان زنگ به صدا در می‌آید و دستگاه به طور خودکار خاموش خواهد شد.

تمیز کردن

۱. قبل از تمیز کردن دستگاه، آن را از پریز جدا نمایید و صبر کنید تا دستگاه کاملاً سرد شود.
۲. تمامی قطعات را می‌توانید با آب و مایع شستشو تمیز نمایید.
۳. با استفاده از یک پارچه سطوح داخلی دستگاه را کاملاً تمیز نمایید.
۴. درب شیشه‌ای را با دستمال مرطوب تمیز نمایید.
۵. دستگاه را درون آب نگذارید.
۶. سینی زیرین را خارج نموده و با آب بشویید.
۷. از مواد ساینده برای شستشو استفاده نکنید.
۸. المنت‌ها نیازی به تمیز کردن ندارند.

هشدار

- سینی جمع‌کننده خورده مواد غذایی باید در جای مناسب قرار گیرد!
- هرگز دستگاه را با درب باز روشن نکنید!

THOMSON